



Replaces / Reemplaza / Remplace 48049-135-03, Rev. 01, 10/2013

Lug Kits for PowerPact™ M- and P-Frame and Compact™ NS630b–NS1250 Accesorios de zapatas para los interruptores automáticos PowerPact™ marcos M y P, y Compact™ NS630b–NS1250

Kits de cosses pour les disjoncteurs PowerPact^{MC} à châssis M et P et Compact^{MC} NS630b–NS1250

Retain for future use. / Conservar para uso futuro. / À conserver pour usage ultérieur.

⚠ DANGER / PELIGRO / DANGER

HAZARD OF ELECTRIC SHOCK, EXPLOSION, OR ARC FLASH

- Apply appropriate personal protective equipment (PPE) and follow safe electrical work practices. See NFPA 70E or CSA Z462.
- This equipment must be installed and serviced only by qualified electrical personnel.
- Turn off all power supplying this equipment before working on or inside equipment.
- Always use a properly rated voltage sensing device to confirm power is off.
- Replace all devices, doors and covers before turning on power to this equipment.
- Do not install AL1200P25K, AL1200P25K4, CU1200P25K, CU1200P25K4, AL1200P6KU, AL1200P6KU4, AL1200P7KU4 or AL1200P7KU lugs on M-frame circuit breakers.

Failure to follow these instructions will result in death or serious injury.

PELIGRO DE DESCARGA ELÉCTRICA, EXPLOSIÓN O DESTELLO POR ARQUEO

- Utilice equipo de protección personal (EPP) apropiado y siga las prácticas de seguridad eléctrica establecidas por su Compañía, consulte la norma 70E de NFPA/Z462 de CSA y NOM-029-STPS.
- Solamente el personal eléctrico especializado deberá instalar y prestar servicio de mantenimiento a este equipo.
- Desenergice el equipo antes de realizar cualquier trabajo en él.
- Siempre utilice un dispositivo detector de tensión nominal adecuado para confirmar la desenergización del equipo.
- Vuelva a colocar todos los dispositivos, las puertas y las cubiertas antes de volver a energizar el equipo.
- No instale los accesorios de zapatas AL1200P25K, AL1200P25K4, CU1200P25K, CU1200P25K4, AL1200P6KU, AL1200P6KU4, AL1200P7KU4 o AL1200P7KU en los interruptores automáticos marco M.

El incumplimiento de estas instrucciones podrá causar la muerte o lesiones serias.

RISQUE D'ÉLECTROCUTION, D'EXPLOSION OU D'ÉCLAIR D'ARC

- Portez un équipement de protection personnelle (ÉPP) approprié et observez les méthodes de travail électrique sécuritaire. Voir NFPA 70E ou CSA Z462.
- L'installation et l'entretien de cet appareil ne doivent être effectués que par du personnel qualifié.
- Coupez l'alimentation de l'appareil avant d'y travailler.
- Utilisez toujours un dispositif de détection de tension à valeur nominale appropriée pour s'assurer que l'alimentation est coupée.
- Remplacez tous les dispositifs, les portes et les couvercles avant de mettre l'appareil sous tension.
- N'installez pas les kits de cosses AL1200P25K, AL1200P25K4, CU1200P25K, CU1200P25K4, AL1200P6KU, AL1200P6KU4, AL1200P7KU4 ou AL1200P7KU sur les disjoncteurs à châssis M.

Si ces directives ne sont pas respectées, cela entraînera la mort ou des blessures graves.

Necessary Tools

Screwdriver, Pozidriv® #2 or #3, or slotted

Hex. Wrench, 6 mm

Hex. Wrench, 8 mm

Torque Wrench, rated 500 lb-in (56.5 N•m)

Herramientas necesarias

Desatornillador Pozidriv® no. 2 ó 3, o de punta plana

Llaves para tuercas con cavidad hexagonal, 6 mm

Llaves para tuercas con cavidad hexagonal, 8 mm

Llave de apriete prefijado, adecuada para 56,5 N•m (500 lbs-pulg)

Outils nécessaires

Tournevis, Pozidriv® n° 2 ou n° 3 ou plat

Clé hexagonale, 6 mm

Clé hexagonale, 8 mm

Clé dynamométrique ; valeur nominale de 56,5 N•m (500 lb-pou)

by Schneider Electric

Table / Tabla / Tableau 1 : Lug Information / Información de zapatas / Renseignements sur les cosses

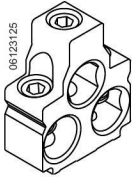
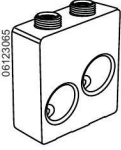
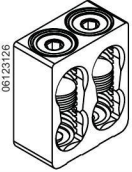
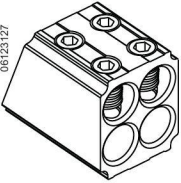
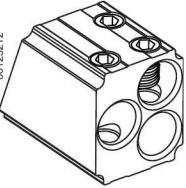
Lug / Zapata / Cosse	Catalog Number / Número de catálogo / N° de catalogue	Conductor / Conductor / Conducteur	Lugs per Kit / Zapatas por accesorio / Cosses par kit	Circuit Breaker / Interruptor automático / Disjoncteur	
				Frame / Marco / Châssis	Construction / Construcción / Construction
	AL800M23K ¹	Al/Cu	3	M, P, NS630b–NS800	Individually-mounted and I-Line™ circuit breakers / Interruptores automáticos de montaje individual e I-Line / Disjoncteurs montés individuellement et I-Line
	AL800M23K4 ¹	Al/Cu	4		
	CU800M23K	Cu	3		
	CU800M23K4	Cu	4		
	AL800P6K ¹	Al/Cu	3	M, P, NS630b–NS800	Individually-mounted (OFF end only for P-frame) and I-Line circuit breakers / Interruptores automáticos I-Line y de montaje individual (extremo abierto (O) solamente para los interruptores con marco P) / Disjoncteurs I-Line et montés individuellement (sur l'extrémité ARRÊT uniquement pour les disjoncteurs à châssis P)
	AL800P7K ¹	Al/Cu ²			
	AL800P6K4 ¹	Al/Cu	4		
	AL800P7K4 ¹	Al/Cu ²			
	AL1200P24K ¹	Al/Cu	1	M, P	I-Line M- and P-frame circuit breakers / Individually-mounted M-frame circuit breakers / Interruptores automáticos I-Line marcos M y P / Interruptores automáticos de montaje individual marco M / Disjoncteurs I-Line à châssis M et P / Disjoncteurs montés individuellement à châssis M
	CU1200P24K	Cu	1		
	AL1200P25K ¹	Al/Cu	3	P, NS630b–NS1250	Individually-mounted circuit breakers / Interruptores automáticos de montaje individual / Disjoncteurs montés individuellement
	AL1200P25K4 ¹	Al/Cu	4		
	CU1200P25K	Cu	3		
	CU1200P25K4	Cu	4		
	AL1200P6KU ¹	Al/Cu	3	P, NS630b–NS1250	Individually-mounted circuit breakers / Interruptores automáticos de montaje individual / Disjoncteurs montés individuellement
	AL1200P7KU ¹	Al/Cu ²			
	AL1200P6KU4 ¹	Al/Cu	4		
	AL1200P7KU4 ¹	Al/Cu ²			

¹ For version with tapped hole for control wire add a T before the K to the catalog number (AL800M23TK) / En las versiones con agujero roscado para el cable de control agregue una "T" antes de la letra "K" al número de catálogo (AL800M23TK) / Pour la version avec un trou taraudé pour le fil de commande, ajouter un T devant le K au numéro de catalogue (AL800M23TK)

² 3/0 AWG–600 kcmil Cu or Al; 750 kcmil, Al compacted only. / Conductor de Cu o Al tamaño 3/0 AWG–600kcmil; y de Al de 750 kcmil, compacto solamente. / Conducteur en Cu ou Al de 3/0 AWG–600kcmil ; conducteur en Al de 750 kcmil compacté uniquement.

Install Lugs

1. Turn off all power supplying this equipment before working on or inside equipment.
2. Verify circuit breaker is in off or tripped position.
3. Remove circuit breaker from enclosure, if installed.
4. Open shutters (A) at rear of phase separator.
5. For M-frame circuit breakers remove lug cover plate (B):
 - Insert screwdriver into side openings (C) and twist to free plate.
 - Slide plate free of upper lip (D). Retain plate.
6. Remove existing lugs (E), if installed.
7. Insert new lugs (E) through end of circuit breaker. Bolt lugs in place using hardware included in lug kit. Torque bolts to 190 lb-in (21.4 N•m).
8. Close shutters (A).
9. For M-frame circuit breakers: replace lug cover plate (B) by sliding under upper lip (D), then pushing down to snap into place.

Instalación de la zapatas

1. Desenergice el equipo antes de realizar cualquier trabajo en él.
2. Asegúrese de que el interruptor automático esté en posición de disparado o abierto.
3. Retire el interruptor automático del gabinete, si está instalado.
4. Abra las persianas de seguridad (A) ubicadas en la parte posterior del separador de fases.
5. En los interruptores automáticos con marco M, retire la placa (B) de la cubierta de zapatas:
 - Inserte el desatornillador en las ranuras laterales (C) y gire para abrir la placa.
 - Deslice la placa por el reborde superior (D). Guarde la placa.
6. Retire las zapatas existentes (E), si están instaladas.
7. Inserte las nuevas zapatas (E) hasta penetrar completamente en el interruptor automático. Atornille las zapatas en su lugar utilizando los herrajes incluidos con el accesorio de zapatas. Apriete los tornillos en 21,4 N•m (190 lbs-pulg).
8. Cierre las persianas (A) de seguridad.
9. En los interruptores automáticos con marco M, vuelva a colocar la placa (B) de la cubierta de zapatas deslizándola por debajo del reborde superior (D), luego presionándola hasta encajarla en su lugar.

Installation des cosses

1. Couper l'alimentation de l'appareil avant d'y travailler.
2. S'assurer que le disjoncteur est en position de déclenché ou d'arrêt.
3. Enlever le disjoncteur du coffret, s'il est installé.
4. Ouvrir les volets (A) à l'arrière du séparateur de phase.
5. Pour les disjoncteurs à châssis M, retirer la plaque (B) du couvercle de cosses :
 - Insérer un tournevis dans les fentes latérales (C) et tourner pour libérer la plaque.
 - Faire glisser la plaque pour la libérer du rebord supérieur (D). Mettre la plaque de côté.
6. Retirer les cosses existantes (E), si elles sont installées.
7. Insérer les nouvelles cosses (E) à travers l'extrémité du disjoncteur. Boulonner les cosses en place à l'aide de la quincaillerie comprise avec le kit. Serrer les boulons au couple de 21,4 N•m (190 lb-po).
8. Fermer les volets (A).
9. Pour les disjoncteurs à châssis M : remettre en place la plaque (B) du couvercle de cosses en la glissant sous le rebord supérieur (D) et puis en l'emboîtant en place.

M-frame Circuit Breakers
Interruptores automáticos marcos M
Les disjoncteurs à châssis M

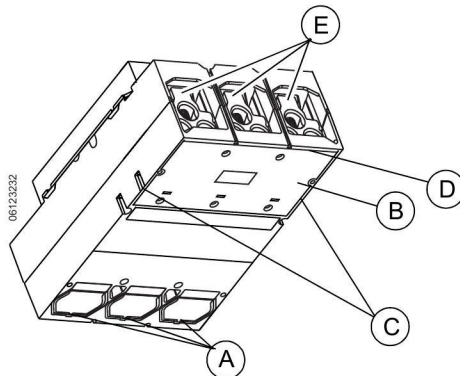

P-frame Circuit Breakers
NS630b–NS1250 Circuit Breakers
Los interruptores automáticos marcos P y NS630b–NS1250
Les disjoncteurs à châssis P et NS630b–NS1250

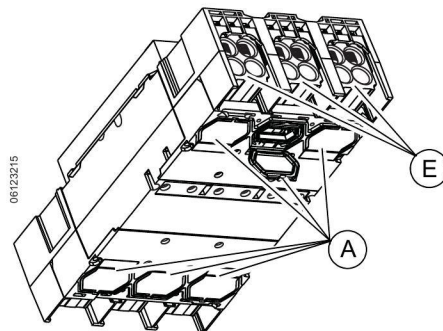

Install lug cover

Instalación de la cubierta de zapatas

Installation du couvercle des cosses

⚠ DANGER / PELIGRO / DANGER

HAZARD OF ELECTRIC SHOCK, EXPLOSION OR ARC FLASH

Install/replace lug cover after wiring.

Failure to follow these instructions will result in death or serious injury.

PELIGRO DE DESCARGA ELÉCTRICA, EXPLOSIÓN O DESTELLO POR ARQUEO

Instale o vuelva a colocar la cubierta de zapatas una vez que haya terminado con el cableado.

El incumplimiento de estas instrucciones podrá causar la muerte o lesiones serias.

RISQUE D'ÉLECTROCUTION, D'EXPLOSION OU D'ECLAIR D'ARC

Installez ou remplacez le couvercle des cosses après le câblage.

Si ces directives ne sont pas respectées, cela entraînera la mort ou des blessures graves.

NOTE: M-frame circuit breaker does not have a separate lug cover.

If lug covers (A) are not installed, install at this time.

1. Remove accessory cover (B) per the instructions packed with the circuit breaker.
2. Install lug covers (A) using four 30 mm M3 screws shipped with lug kit. Torque screws to 9 lb-in (1 N•m).
3. Replace accessory cover per the instructions packed with the circuit breaker.

NOTA: El interruptor automático con marco M no tiene una cubierta de zapatas por separado.

Si la cubierta de zapatas (A) no está instalada, se debe instalar en este momento.

1. Retire la cubierta de accesorios (B) según las instrucciones incluidas con el interruptor automático.
2. Instale la cubierta de zapatas (A) utilizando los cuatro tornillos de 30 mm M3 enviados con el accesorio de la zapata. Apriete los tornillos a 1 N•m (9 lbs-pulg).
3. Vuelva a colocar la cubierta de accesorios según las instrucciones incluidas con el interruptor automático.

REMARQUE : Le disjoncteur à châssis M ne possède pas un couvercle de cosses séparé.

Si le couvercle des cosses (A) n'est pas installé, l'installer à ce moment.

1. Enlever le couvercle des accessoires (B) selon les directives accompagnant le disjoncteur.
2. Installer le couvercle des cosses (A) à l'aide de quatre vis M3 de 30 mm expédiées avec le kit des cosses. Serrer les vis à 1 N•m (9 lb-po).
3. Remettre en place le couvercle des accessoires selon les directives accompagnant le disjoncteur.

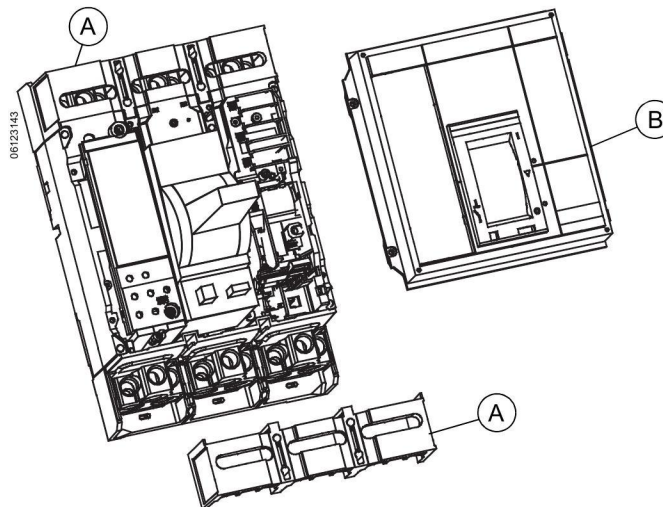

Install Control Wire

If lugs have tapped hole for control wire, install control wire using supplied 6-32 x 5/16 in. screw. Torque to 9–12 lb-in (1–1.3 N•m).

Instalación del cable de control

En caso de tener agujeros roscados, instale los cables de control utilizando los tornillos de 6-32 x 5/16 incluidos. Apriete de 1 a 1,3 N•m (9 a 12 lbs-pulg).

Installation du fil de commande

Si des cosses possèdent un trou taraudé pour le fil de commande, l'installer à l'aide des vis 6-32 x 5/16 po fournies. Serrer au couple de 1 à 1,3 N•m (9 à 12 lb-po).

AL800M23TK,
AL800M23TK4

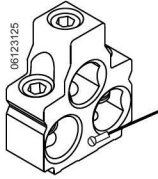

AL800P6TK,
AL800P6TK4,
AL800P7TK,
AL800P7TK4

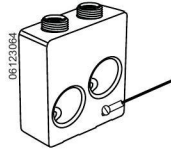

AL1200P24TK

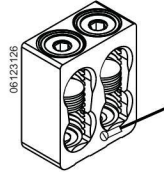

AL1200P25TK,
AL1200P25TK4

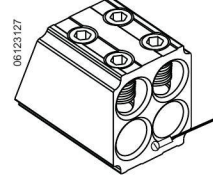

AL1200P6TKU,
AL1200P6TKU4,
AL1200P7TKU,
AL1200P7TKU4

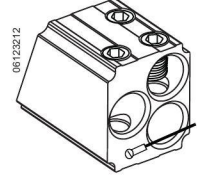

Install Cable

See Table 2 for conductor information, strip length and wire binding screw torque.

Instalación de cables

Consulte la tabla 2 para obtener información sobre los conductores, la sección sin aislamiento y el par de apriete del tornillo de sujeción del cable.

Installation des câbles

Consulter le tableau 2 pour obtenir les renseignements sur les conducteurs, la longueur de dénudage et le couple de serrage de la vis de fixation de fils.

Table / Tabla / Tableau 2 : Conductor Information / Información sobre los conductores / Renseignements sur les conducteurs

Lug / Zapata / Cosse	Conductors / Conductores / Conducteurs				Wire Binding Screw Torque / Par de apriete de los tornillos de sujeción del cable / Couple de la vis de fixation de fils
	Type / Tipo / Type	Qty. / Cont. / Qté.	Size / Tamaño / Taille	Strip Length ¹ / Sección sin aislamiento ¹ / Longueur de dénudage ¹	
AL800M23K, AL800M23K4	Al/Cu	3	3/0–500 kcmil (95–240 mm ²)	1.0 in. / pulg / po (25 mm)	442.5 lb-in / lbs-pulg / lb-po (50 N•m)
CU800M23K, CU800M23K4	Cu				
AL800P6K AL800P6K4	Al/Cu	2	3/0–600 kcmil (95–300 mm ²)	1.2 in. / pulg / po (30mm)	
AL800P7K AL800P7K4	Al/Cu ²	2	3/0–750 kcmil (95–380 mm ²)		
AL1200P24K	Al/Cu	4	3/0–500 kcmil (95–240 mm ²)		
CU1200P24K	Cu				
AL1200P25K, AL1200P25K4	Al/Cu	4	3/0–500 kcmil (95–240 mm ²)	Top holes / Agujeros superiores / Trous supérieurs : 1.25 in. / pulg / po (30 mm) Bottom holes / Agujeros inferiores / Trous inférieurs : 2.25 in. / pulg / po (57 mm)	
CU1200P25K, CU1200P25K4	Cu				
AL1200P6KU, AL1200P6KU4	Al/Cu	3	3/0–600 kcmil (95–300 mm ²)		
AL1200P7KU, AL1200P7KU4	Al/Cu ²	3	3/0–750 kcmil (95–380 mm ²)		

¹ Conductors must be cut square for secure termination. / Para obtener una conexión segura a las terminales, corte en forma cuadrada los conductores. / Les conducteurs doivent être coupés droits pour assurer une terminaison sûre.

² 3/0 AWG–600 kcmil Cu or Al; 750 kcmil, Al compacted only. / Conductor de Cu o Al tamaño 3/0 AWG–600kcmil; y de Al de 750 kcmil, compacto solamente. / Conducteur en Cu ou Al de 3/0 AWG–600kcmil; conducteur en Al de 750 kcmil compacté uniquement.

NOTICE / AVISO / AVIS

HAZARD OF FALSE TORQUE INDICATION

Do not allow conductor strands to interfere with threads of wire binding screw.

Failure to follow these instructions can result in equipment damage.

PELIGRO DE INDICACIÓN FALSA DEL PAR DE APRIETE

No permita que los hilos del conductor interfieran con las roscas del tornillo de sujeción del cable.

El incumplimiento de estas instrucciones puede causar daño al equipo.

RISQUE D'INDICATION ERRONÉE DU COUPLE

Ne permettez pas que les torons du conducteur s'engagent dans le filetage de la vis de fixation.

Si ces directives ne sont pas respectées, cela peut entraîner des dommages matériels.

Square conductor ends and preform conductors to final configuration. Using a proper insulation stripping tool, strip conductor ends as recommended in Table 2. Do not nick strands.

Corte las puntas de los conductores en forma cuadrada y prefórmoslos en la configuración final. Con una herramienta para desforrar cables, pele las puntas de los conductores según la tabla 2. No corte los hilos.

Couper bien droit les extrémités des conducteurs et préformer ces derniers dans leur configuration définitive. À l'aide d'une pince à dénuder correcte pour l'isolation, dénuder l'extrémité des conducteurs comme recommandé au tableau 2. Ne pas entailler les torons.

Lug Kits

AL800M23K, AL800M23K4, AL800P6K, AL800P6K4, AL800P7K, AL800P7K4, CU800M23K, CU800M23K4, AL1200P25K, AL1200P25K4, CU1200P25K, CU1200P25K4, AL1200P6KU, AL1200P6KU4, AL1200P7KU and AL1200P7KU4

Install cables in lug and tighten wire binding screws per torque specified in Table 2.

Accesorios de zapatas

AL800M23K, AL800M23K4, AL800P6K, AL800P6K4, AL800P7K, AL800P7K4, CU800M23K, CU800M23K4, AL1200P25K, AL1200P25K4, CU1200P25K, CU1200P25K4, AL1200P6KU, AL1200P6KU4, AL1200P7KU y AL1200P7KU4

Instale los cables en la zapata y apriete los tornillos de sujeción del cable según los valores especificados en la tabla 2.

Kits des cosses

AL800M23K, AL800M23K4, AL800P6K, AL800P6K4, AL800P7K, AL800P7K4, CU800M23K, CU800M23K4, AL1200P25K, AL1200P25K4, CU1200P25K, CU1200P25K4, AL1200P6KU, AL1200P6KU4, AL1200P7KU et AL1200P7KU4

Installer les câbles dans la cosse et serrer les vis de fixation de fils selon le couple spécifié au tableau 2.

AL800M23K, AL800M23K4, CU800M23K, CU800M23K4,

AL800P6K, AL800P6K4, AL800P7K, AL800P7K4

AL1200P25K, AL1200P25K4, CU1200P25K, CU1200P25K4

AL1200P6KU, AL1200P6KU4, AL1200P7KU, AL1200P7KU4,

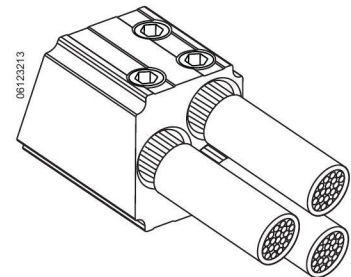
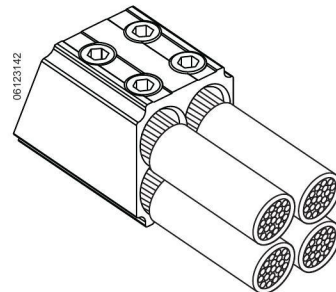
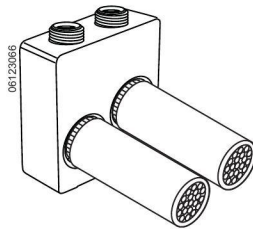
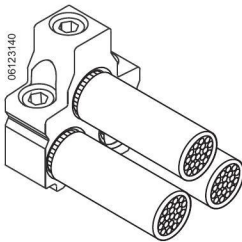

AL1200P24K and CU1200P24K Lug Kits

NOTE: These instructions are for lugs and floating wire binding screws only.

NOTE: Remove foam spacer before installing cable. Do not install top cables before bottom cables.

Accesorios de las zapatas AL1200P24K y CU1200P24K

NOTA: Estas instrucciones son apropiadas para zapatas con tornillos de sujeción de cables flotantes solamente.

NOTA: Retire el espaciador de espuma antes de la instalación del cable. No instale los cables superiores antes de los cables inferiores.

Kits des cosses AL1200P24K et CU1200P24K

REMARQUE : Ces directives sont pour les cosses avec vis de fixation des fils flottants uniquement.

REMARQUE : Retirer l'entretoise en mousse avant d'installer un câble. Ne pas installer les câbles supérieurs avant les câbles inférieurs.

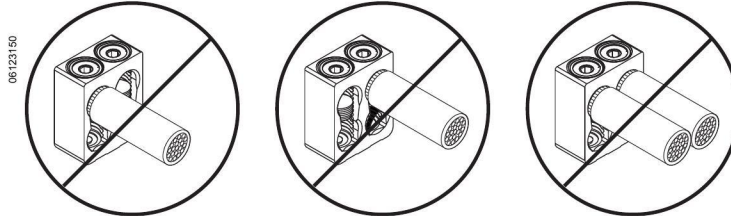

1. Install left bottom cable and tighten wire binding screw per torque specified in Table 2.
2. Install right bottom cable and tighten wire binding screw per torque specified in Table 2.
3. Install left top cable and tighten wire binding screw per torque specified in Table 2.
4. Install right top cable and tighten wire binding screw per torque specified in Table 2.

1. Instale el cable inferior izquierdo y apriete el tornillo de sujeción de cables según los valores especificados en la tabla 2.
2. Instale el cable inferior derecho y apriete el tornillo de sujeción de cables según los valores especificados en la tabla 2.
3. Instale el cable superior izquierdo y apriete el tornillo de sujeción de cables según los valores especificados en la tabla 2.
4. Instale el cable superior derecho y apriete el tornillo de sujeción de cables según los valores especificados en la tabla 2.

1. Installer le câble inférieur gauche et serrer la vis de fixation de fils selon le couple spécifié au tableau 2.
2. Installer le câble inférieur droit et serrer la vis de fixation de fils selon le couple spécifié au tableau 2.
3. Installer le câble supérieur gauche et serrer la vis de fixation de fils selon le couple spécifié au tableau 2.
4. Installer le câble supérieur droit et serrer la vis de fixation de fils selon le couple spécifié au tableau 2.

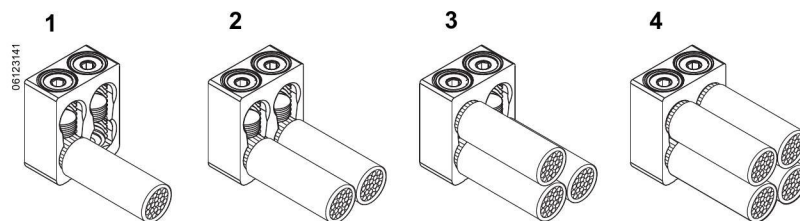

Install Lug Data Label

Instalación de la etiqueta de datos de la zapata

Installation de l'étiquette de données des cosses

NOTICE / AVISO / AVIS

HAZARD OF EQUIPMENT DAMAGE

Incorrect conductors can cause equipment damage. Install appropriate new lug data label on circuit breaker. Make sure conductors are correct material and size.

Failure to follow these instructions can result in equipment damage.

PELIGRO DE DAÑO AL EQUIPO

La utilización de conductores incorrectos puede causar daño al equipo. Coloque la nueva etiqueta de datos de las zapatas apropiada en el interruptor automático. Asegúrese de que los conductores sean del tamaño y material correctos.

El incumplimiento de estas instrucciones puede causar daño al equipo.

RISQUE DES DOMMAGES MATÉRIELS

Des conducteurs incorrects peuvent occasionner des dommages à l'appareil. Installer la nouvelle étiquette de données de cosses appropriée sur le disjoncteur. Assurez-vous que le matériau et la taille des conducteurs sont corrects.

Si ces directives ne sont pas respectées, cela peut entraîner des dommages matériels.

Install appropriate new lug data label, included in lug kit, on faceplate of circuit breaker.

Instale la nueva etiqueta de datos de las zapatas apropiada, incluida con el accesorio, en la placa frontal del interruptor automático.

Installer la nouvelle étiquette de données de cosses appropriée, comprise avec le kit, sur la plaque avant du disjoncteur.

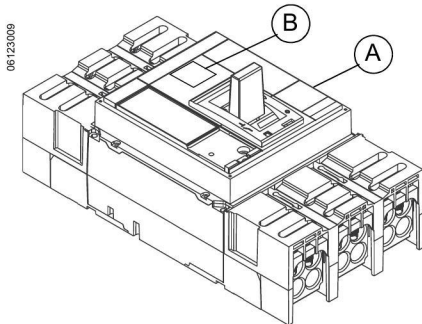

A—Standard lug data label placement / Colocación normal de la etiqueta de datos de las zapatas / Emplacement normal de l'étiquette des données des cosses

B—Alternate lug data label placement. Must be used if key lock is installed. / Colocación alternativa de la etiqueta de datos de las zapatas. Debe utilizarse si está instalada una cerradura de llave. / Emplacement alternatif de l'étiquette des données des cosses. À utiliser si une serrure est installée.

Electrical equipment should be installed, operated, serviced, and maintained only by qualified personnel. No responsibility is assumed by Schneider Electric for any consequences arising out of the use of this material.

Schneider Electric and Square D are trademarks and the property of Schneider Electric SE, its subsidiaries, and affiliated companies. All other trademarks are the property of their respective owners.

Schneider Electric USA, Inc.

800 Federal Street
Andover, MA 01810 USA
888-778-2733
www.schneider-electric.us

Solamente el personal calificado deberá instalar, hacer funcionar y prestar servicios de mantenimiento al equipo eléctrico. Schneider Electric no asume responsabilidad alguna por las consecuencias emergentes de la utilización de este material.

Schneider Electric y Square D son marcas comerciales y propiedad de Schneider Electric SE, sus filiales y compañías afiliadas. Todas las otras marcas comerciales son propiedad de sus respectivos propietarios.

Importado en México por:
Schneider Electric México, S.A. de C.V.
Av. Ejercito Nacional No. 904
Col. Palmas, Polanco 11560 México, D.F.
55-5804-5000
www.schneider-electric.com.mx

Seul un personnel qualifié doit effectuer l'installation, l'utilisation, l'entretien et la maintenance du matériel électrique. Schneider Electric n'assume aucune responsabilité des conséquences éventuelles découlant de l'utilisation de cette documentation.

Schneider Electric et Square D sont des marques commerciales et la propriété de Schneider Electric SE, ses filiales et compagnies affiliées. Toutes les autres marques commerciales sont la propriété de leurs propriétaires respectifs.

Schneider Electric Canada, Inc.

5985 McLaughlin Road
Mississauga, ON L5R 1B8 Canada
800-565-6699
www.schneider-electric.ca

